

I.

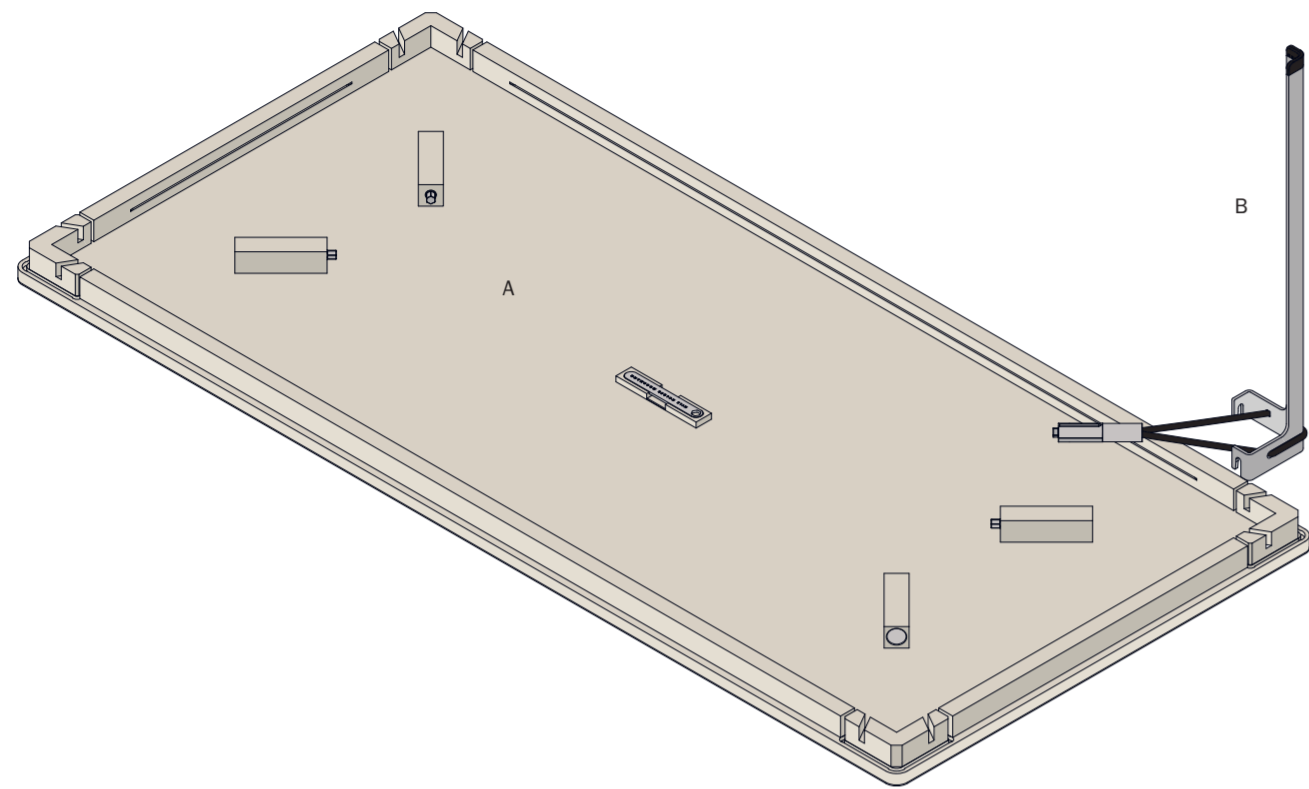

II.

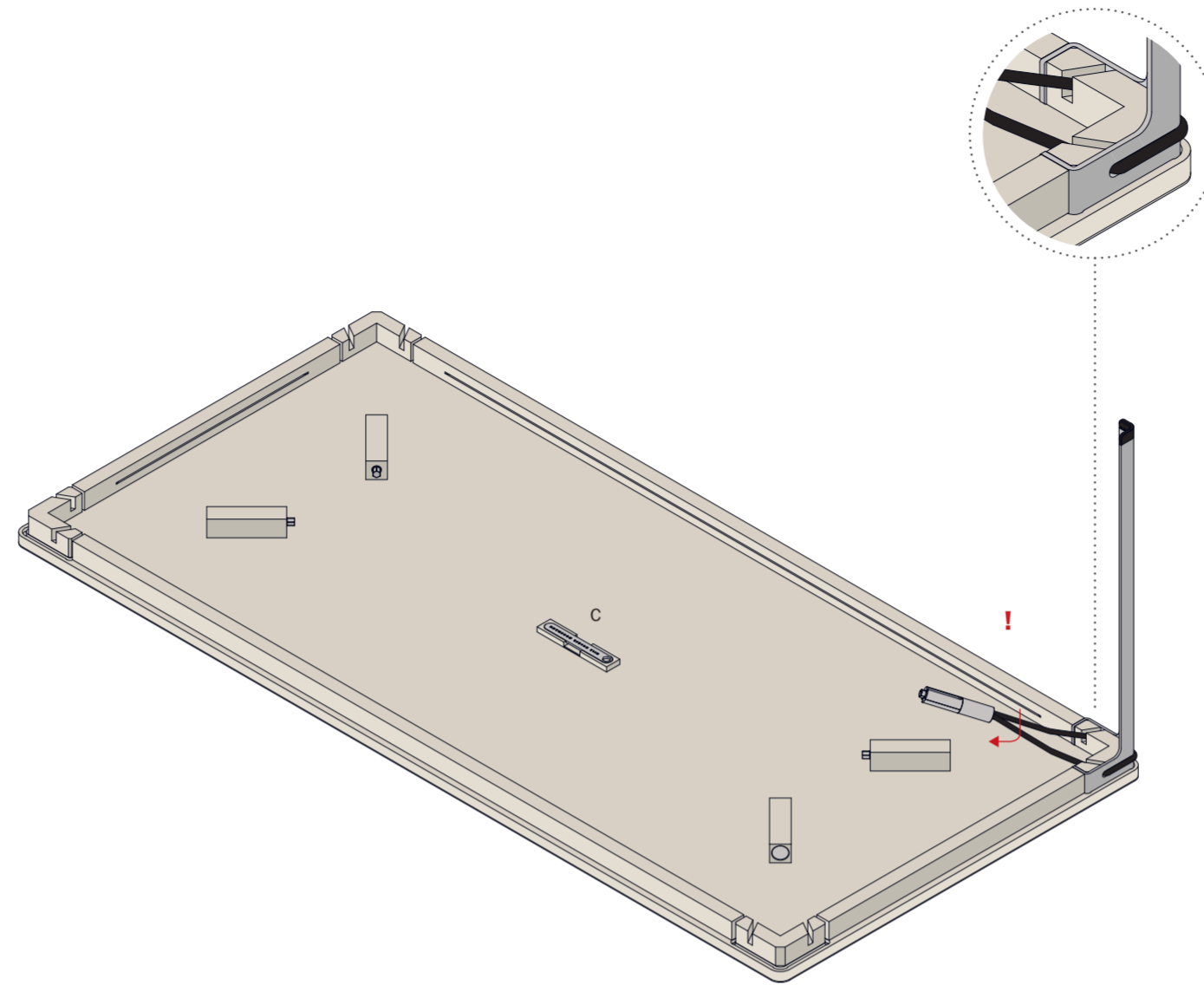

III.

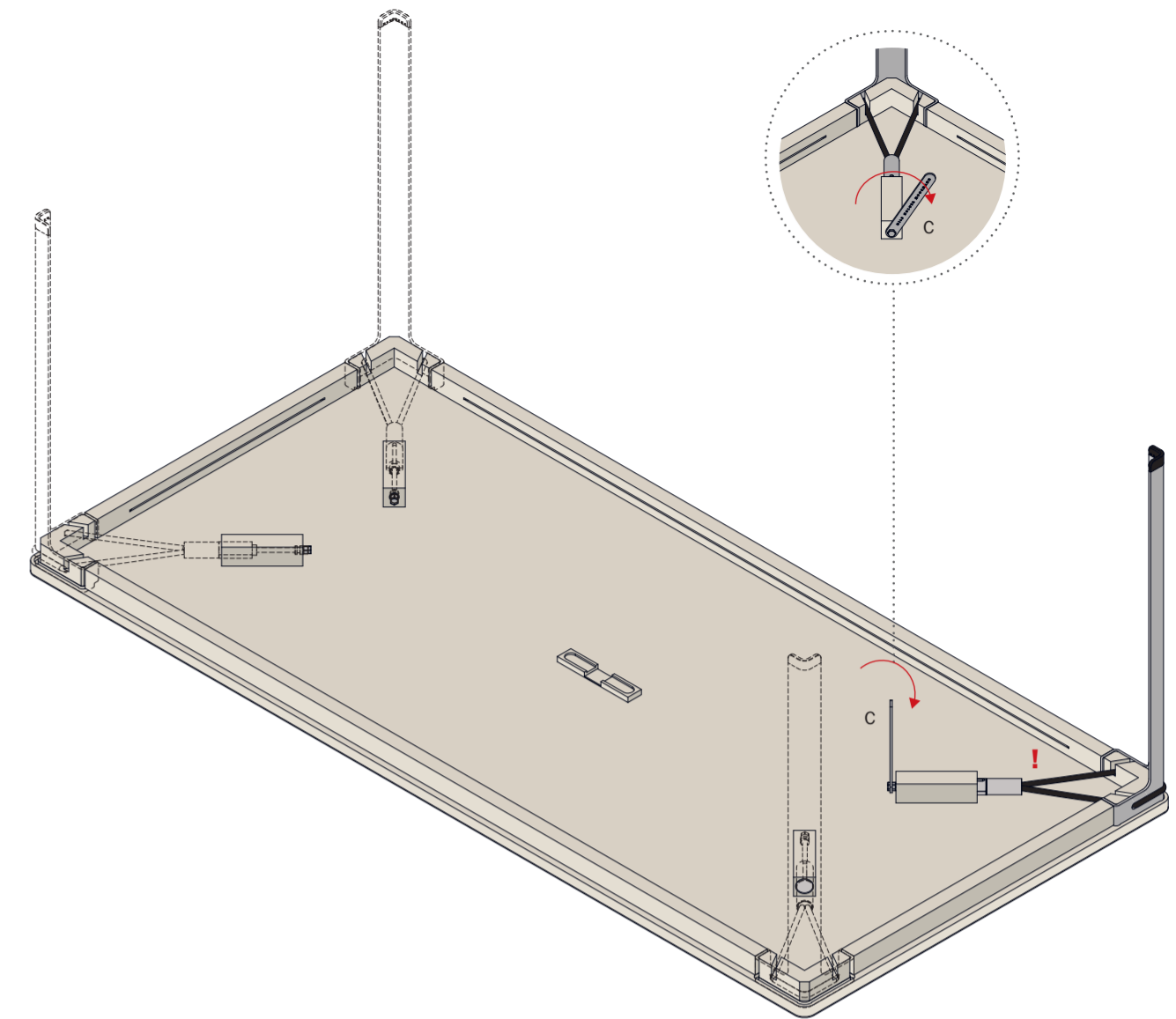

A  
Tischplatte  
table top



B  
Tischbein x 4  
table leg x 4

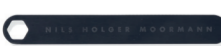

C  
Montage-Werkzeug  
assembly tool

I.

Die Tischplatte A umgedreht auf den Boden legen. Ggf. Decke o. ä. zum Schutz unterlegen. Je nach Oberflächenbeschichtung ist die Tischplatte durch eine Folie oder Papier geschützt. Den Schutz erst nach der Montage entfernen.

1. Ein Tischbein B mit vormontierter Spanneinheit in die Ecke der Tischplatte stecken, bis das Metall **bündig** mit dem Holz abschließt.

Place desk top A upside down onto the floor. If necessary, place a blanket or similar item underneath for protection.

Depending on the surface coating, the desk top is protected by a layer of foil or paper. Only remove the protective film after assembly.

1. Insert one table leg B with premounted clamping unit into the corner of the desk top until the metal is **flush** with the wood.

II.

2. Spannstab bis zum Anschlag in Spannvorrichtung einführen.

**! Darauf achten, dass der Schlitz des Spannstabs nach oben zeigt und gleichzeitig das Seil nicht verdreht ist!**

2. Insert the tension bar into the clamping unit up to the stop.

**! Make sure that the tension bar's slit points upwards and that the rope is not twisted!**

III.

3. Die vormontierte Schraube der Spannvorrichtung im Uhrzeigersinn mit der Hand so weit wie möglich anziehen.

4. Zum Nachspannen das mitgelieferte Montage-Werkzeug C aus der magnetischen Halterung in der Tischmitte lösen und das Seil durch Anziehen der Schraube spannen, bis das Tischbein fest sitzt. Zum Test das Ende des Tischbeines fassen und mit leichtem Druck hin- und herbewegen.

**! Achtung, Seil nicht überspannen!**

5. Mit den weiteren drei Tischbeinen gleich verfahren (Schritt 1 bis 4).

6. Montage-Werkzeug C in die magnetische Halterung zurücklegen und Tisch umdrehen. Schutzfolie bzw. Papier entfernen. Die Folie lässt sich bei Raumtemperatur leicht abziehen.

3. Tighten the premounted screw of the clamping unit clockwise as far as possible.

4. To retighten, release supplied assembly tool C from the mount in the desk centre and tighten the rope by tightening the screw until the table leg is firmly positioned. To test, take hold of the end of the table leg and try gently moving it back and forth.

**! Warning: Do not overtighten the rope!**

5. Repeat with the remaining three table legs (steps 1 to 4).

6. Replace assembly tool into the magnetic mount and turn over desk. Remove protective film or paper. The foil can easily be pulled off at room temperature.

#### Hinweis:

Das Seil kann auch später – nach Umdrehen des Tisches – nachgespannt werden. Nach längerem Gebrauch von Zeit zu Zeit Spannung prüfen und ggf. nachjustieren!

Bei Verlust des mitgelieferten Werkzeugs einen Gabelschlüssel (Schlüsselweite 13) zur Hilfe nehmen.

#### Note:

The rope can also be retightened later – by turning over the desk. After prolonged use, check and readjust from time to time!

In the case of the loss of the supplied tool, use a spanner (opening size 13) instead.

#### SEILTÄNZER Unterkonstruktion - bei Tischlängen ab 250cm

SEILTÄNZER substructure - for table lengths from 250cm

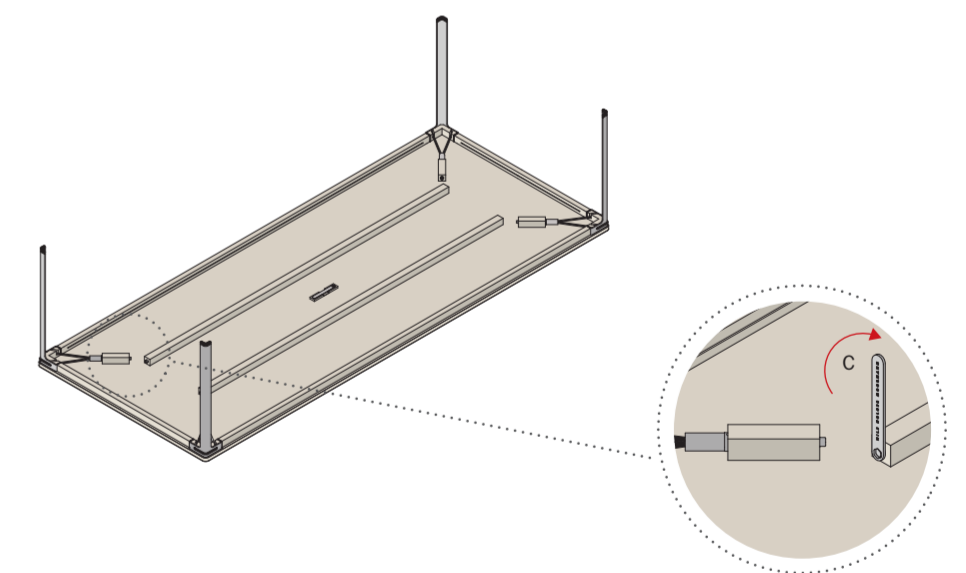

Durch ihr hohes Eigengewicht kann sich bei großen Formaten ab 250 cm die Platte leicht nach unten wölben. Um die Wölbung zu nivellieren, sind an der Unterseite der Tischplatte zwei Spannleisten angebracht.

Zum Spannen die linke und rechte Schraube beider Spannleisten mit dem Montage-Werkzeug C im Uhrzeigersinn gleichmäßig anziehen, bis die Platte optimal ausgerichtet ist.

Bei Bedarf kann der Vorgang auch zu einem späteren Zeitpunkt wiederholt werden.

For large sizes from 250cm, the tabletop may bend downwards slightly due to its high empty weight. In order to level out the curvature, two clamping strips are attached underneath the tabletop.

For tensioning, use assembly tool C to evenly tighten the left-hand and right-hand screws of both clamping strips clockwise until the tabletop is perfectly aligned.

If required, this can be repeated at a later stage.